

S235JRG2 - 1:2

Poz.Ps: p2  
Poz.Pp: Ec2

Ec2 - Vedere 3D

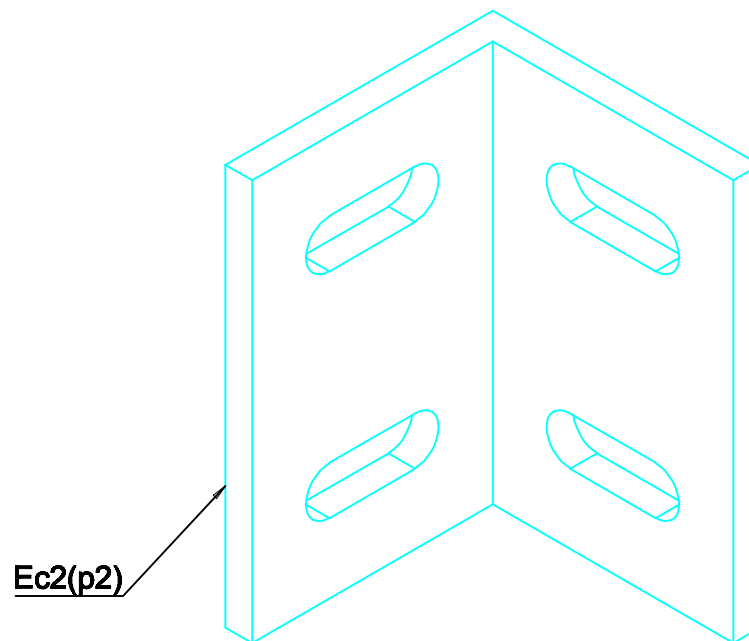

**NOTA:**

- \* Pentru reperetele obtinute prin taiere termica: EN ISO 9013-2002;
- \* Rugozitate pe taieturi:  $\sqrt{0.4}$ ;
- \* Pentru prelucrari mecanice: abateri limita conform SR EN 22768-mK;
- \* Rugozitate ptr. suprafetele prelucrate mecanic:  $\sqrt{0.4}$ ;
- \* Clasa de abateri limita la dimensiunile imbinarilor sudate este "BE" conform SREN ISO 13920/98;
- \* L sudura: pe tot conturul de contact; ( Sudurile se vor poansona )
- \* Se va marca numar ansamblu( Ec - - ).

PROFESIONAL  
PROIECT BRASOV



COD UNIC DE IDENTIFICARE: J 06/3/ANUL 2009  
764999-42307

**DETALII DE ANSAMBLU**

Antreprenor :

Desenat : *ing. C-tin Hrimiuc*

Verificat : *ing. Dorel Mitrofan*

Data : 12/3/2014

Beneficiar : SC Concept s SRL

Proiect : *Cale de rulare Pod rulant 3.2 tone*

Nr. proiect : *PP2014 11-001*

Material : *S235JRG2*

Scara : 1:2  
Pozitie : Ec2  
Revizie : 0

Nr. plansa : R 014